

DATOS TÉCNICOS



MOTOR:

Cummins ISM350V Emisiones 2004
Potencia nominal: 330 HP @ 2,100 RPM
Potencia máxima: 350 HP @ 2,100 RPM
Torque máximo: 1,450 lbs.-pie @ 1,200 RPM
Toma de fuerza: Cummins Repto 1.15:1 ó 1.32:1

OPCIONAL:

Cummins ISM320V 305hp 1,150 lb-ft @ 1,200 RPM.
Emisiones 2004

DIRECCIÓN:

Marca y modelo: Sheppard Dual M-100/-80
Columna de dirección de posiciones
Volante: 2 brazos, 18" de diámetro
Control crucero: en volante

EMBRAGUE:

Eaton Fuller
Modelo: SOLO EP 1552 EASY-Pedal
Tipo: Disco doble ceramético 15.5"
Ajuste: Auto ajustable
Capacidad: 1,700 lbs.-pie

SISTEMA DE ENFRIAMIENTO:

Material/tipo: Aluminio/flujo cruzado
Radiador: 1,469 pulg.2
Post-enfriador: 1,172 pulg.2
Refrigerante: Texaco de larga vida
Accionamiento vent.: Horton Drivemaster

RINES DELANTEROS Y TRASEROS :

Tipo: Discos de acero
Dimensiones delanteras: (2) 22.5" x 12.25"
Dimensiones traseras: (8) 24.5" x 8.25"

LLANTAS DELANTERAS Y TRASERAS:

Delanteras: 2 Michelin 425 / 65 R 22.5-XZY-3 20 capas
Traseras: 8 Michelin 11 R - 24.5 XDY-3 16 capas

SUSPENSIÓN DELANTERA:

Tipo: Taperleaf capacidad de 20,000 lbs.
incluye amortiguadores

SUSPENSIÓN TRASERA: (estándar)

Marca: Hendrickson Haulmaax HMX-460-54
Tipo: Barra igualadora (Walking Beam)
Separación entre ejes: 54"
Capacidad: 46,000 lbs.

SISTEMA ELÉCTRICO:

12V Multiplex
Baterías: 12v, 2,250 CCA
Alternador: Leece-Neville BLP 2309 12 Volts 160 Amperes
Marcha: Delco-Remy MT-42 con prot. Term.
Prep. para radio: Alambrado, bocinas y antena
Cortacircuitos: Tipo SAE III, en lugar de fusibles

BASTIDOR:

Material: Acero con tratamiento térmico
Dimensiones principal: 10.125" x 3.580" x 0.312"
Dimensiones refuerzo: 10.813" x 3.892" x 0.312"
Res. a la cedencia: 120,000 lbs./pulg.2
Módulo de sección: 31.72 pulg.3
RBM: 3'806,400 pulg.-lbs.
Defensa frontal: Una sola pieza de acero

SISTEMA DE COMBUSTIBLE:

Tanque: Aluminio en forma de "D"
Capacidad total: 378 lts. (100 gal.)
Filtro separador (agua-combustible): Davco Fuel Pro 382

FRENOS:

Tipo: ABS Bendix con control de tracción
Dimensiones delanteros: 16.5" x 6.0" cámara de 24 pulg.2
Dimensiones traseros: 16.5" x 7.0"

SISTEMA DE FRENOS Y COMPRESOR DE AIRE:

Tipo: Aire, dual para camión
Compresor: Cummins
Capacidad: 18.7 CFM
Secador de aire: Bendix AD-9

SISTEMA DE ESCAPE Y FRENO:

Freno de motor: Jacobs de 2 posiciones
Escape: Con silenciador y tubería corta de acero aluminizado

EQUIPO DE SEGURIDAD:

Triángulos reflejantes
Gato y herramienta
Extinguidor
Alarma de reversa audible

EJE DELANTERO:

Marca: Dana Spicer
Modelo: I-200 W (Wide Track)
Capacidad: 20,000 lbs.

OPCIONAL:

Disponibles ejes Dana Spicer o Arvin Meritor de 12K, 14K, 16K ó 18K.

EJES TRASEROS:

Marca: Dana Spicer
Modelo (delantero / trasero): D46-170 HP/R46-170DH con bomba de lubricación interna

Capacidad: 46,000 lbs.
Relaciones: 5.29
Lubricante: Aceite sintético 75W90

OPCIONAL:

Disponibles ejes Dana Spicer o Arvin Meritor de 40k capacidad
Disponible eje Arvin Meritor RT52-185 de 52k de capacidad

CABINA:

Tipo: Modular nueva generación
Material: Acero galvanizado (ambos lados)
Trat. anticorrosivo: E-coat por inmersión
Pintura: 2 capas con terminado a base de uretano
Suspensión de cabina: Neumática con amortiguador hidráulico

	pulg	mm
Distancia entre ejes (WB)	219"	5,562.60
Cabina a eje trasero (CA)	151.9"	3,858.26
Cabina a fin de chasis (CF)	216.9"	5,509.26
Volado trasero (AF)	65.0"	1,651.00
Largo total (OAL)	323.9"	8,227.06

	lbs	Kg
Peso bruto vehicular	66,000	29,937.10
Capacidad delantera	20,000	9,071.85
Capacidad trasera	46,000	20,865.25
Peso vehicular	17,373	7,880.26
Peso en eje delantero	9,592	4,350.86
Peso en eje trasero	7,781	3,529.40

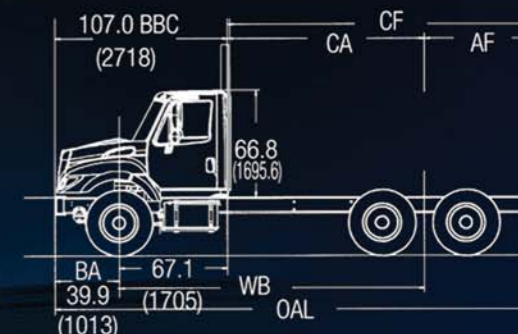

EXTERIORES DE CABINA:

Espejos abatibles: Rectangulares 7.44" x 14.84"
Espejos convexos: En ambos lados, 7.44 pulg.2
Espejo convexo de seguridad: En puerta derecha
Cofre: Fibra de vidrio de 3 piezas
Parrilla: Cromada estándar
Defensa: Uso rudo, gris

INTERIORES DE CABINA:

De lujo color gris
Asiento de conductor: Neumático, respaldo alto en tela
Asiento pasajero: Fijo con respaldo alto en tela
Aire acondicionado: De alta eficiencia con autoprotección y diagnóstico

TRANSMISIÓN:

Marca: Fuller
Modelo: RTO-14909ALL (incluye enfriador de aceite y bomba de lubricación)
Tipo: Manual de 11 velocidades
Relaciones: 26.08/16.30/11.85/7.41/5.23/3.79/2.77/1.95/1.38/1.0/0.73

OPCIONAL:

Disponible: Transmisión Fuller RTO11908LL de 10 velocidades 1,150 lb-ft
Disponible Transmisión automática Allison series 4000RDS
Flechas cardan:
Flecha cardan principal: Spicer Life SPL250 libre de mant.
Flecha cardan interejes: Spicer Life SPL170 libre de mant.



7600



A NAVISTAR COMPANY