

# DATOS TÉCNICOS

# PROOSTAR

TREN MOTRIZ	HI-RISE		SKY-RISE	
	Premium	Limited	Premium	Limited
MOTOR	Cummins ISX 450 EPA04.			
POTENCIA (hp.)	450 hp.			
TORQUE (lb.-ft.)	1,650 lb.-ft. @ 1,200 rpm.			
EMBRAGUE	1,750 lb.-ft. Cerámico 15.5". Easy Pedal Solo Eaton.			
TRANSMISIÓN	Manual, 18 velocidades. RTLO16918B Fuller.			
EJE DELANTERO	Arvin Meritor 14,000 lb. (6,350 kg.) Dana Eaton 14,000 lb. Opcional: 12,000 lb. (5,443 kg.)			
EJE TRASERO	Capacidad: 46,000 lb. (20,886 kg.) Tandem. Opcional: 40,000 lb. (18,143 kg.) Tandem. Bomba de lubricación. Relaciones: 3.90, 4.10, 4.30, 4.56 Arvin Meritor / Dana Eaton.			
SUSPENSIÓN DELANTERA	Mecánica 14,000 lb. Opcional: Mecánica 12,000 lb. Neumática 12,000 lb.			
SUSPENSIÓN TRASERA	Neumática 46,000 lb. Opcional: Neumática 40,000 lb.			
SISTEMA DE FRENOS	Neumáticos • Sistema ABS • Secador de aire. Opcional: Sistema de Estabilidad de Balanceo (Control Antivolcaduras). Indicador de desgaste de frenos.			
RINES	Acero 24.5" Opcional: Aluminio 22.5" • Acero 22.5" • Aluminio 24.5" con masas de aluminio.			
LLANTAS	11R24.5 Michelin. Opcional: Goodyear.			
CHASIS	Acero termo-tratado (120,000 PSI). 10.125" x 3.58" x 0.312" Refuerzo chasis parcial en "C" (80,000 PSI).			
FLECHA CARDÁN	Dana Spicer Serie SPLX 250 Principal. Dana Spicer Serie SPLX 170XL Interjes.			

	HI-RISE		SKY-RISE	
	Premium	Limited	Premium	Limited
COLUMNA DE DIRECCIÓN VOLANTE	<ul style="list-style-type: none"> <li>- De posiciones.</li> <li>- Ajuste de altura y profundidad.</li> <li>- Telescópico.</li> </ul> Controles integrados de: <ul style="list-style-type: none"> <li>• Control crucero.</li> <li>• Corneta de aire.</li> <li>• Cambio de luces visera.</li> <li>• Freno de motor.</li> </ul> • Radio, volumen y exploración de estaciones.			
SISTEMA DE COMBUSTIBLE	Dos tanques de aluminio. 1 de 150 gal. y 1 de 125 gal. Tanques cilíndricos de 26" diámetro. Capacidad total: 275 gal. (1,040 L.) Separador de agua. Opcional: Pulidos o no pulidos. Opcional: Tercer tanque de 50 gal. para contar con un total de 325 gal. (1,230 L.)			
SISTEMA DE ESCAPE	Escape vertical (1). Cromado con parrilla protectora ubicado atrás de cabina, lado derecho.			
SISTEMA ELÉCTRICO	Alternador 160 Amp. Opcional: a 200 Amp. 4 Baterías 12V 2600 CCA. (capacidad de arranque en frío). Diamond Logic. Multiplex.			
SISTEMA VORAD	Opcional: Sistema de advertencia de colisión con alarmas para el operador.			
QUINTA RUEDA	Deslizable neumática. Fontaine. Opcional: Holland FW35			
DEFENSA	Abatible. Multipiezas (4). Pintada en color de la carrocería. Opcional para Limited: Cromada.			
VISERA	Pintada en color de carrocería. Opcional: Cromada.			



	HI-RISE		SKY-RISE	
	Premium	Limited	Premium	Limited
PARABRISAS	Cristal laminado. 2,000 plg. Cristal curvado con postes atrasados que reducen ruido y choque del viento.			
COFRE	Diseño seccionado (3 piezas), facilita las reparaciones, reduce tiempo y costos. Fabricado en SMC (compuesto de hoja moldeada) y recubierto de IMC (compuesto moldeado por inyección), una combinación de fibra de vidrio de alto impacto y materiales plásticos prensados, haciéndolo más ligero y menos propenso a estrellarse.			
ESPEJOS (5)	De concha, convexos, eléctricos y abatibles. Espejo auxiliar. Espejo "banquetero".			
DIAMOND LOGIC	Sistema Multiplex: Transmite múltiples señales únicas sobre un par de cables que pueden controlar el equipo electrónico de la unidad.  <ul style="list-style-type: none"> <li>Hasta 23 opciones para ordenar o agregar al vehículo en campo.</li> <li>40% menos cables.</li> </ul> <ul style="list-style-type: none"> <li>Reubicación, instalación y desinstalación de interruptores más sencilla.</li> <li>Integración de componentes a la computadora del sistema eléctrico (intermitentes, limpiadores, fusibles y relevadores).</li> <li>Diagnóstico avanzado dentro y fuera del vehículo.</li> </ul> Opcional: Desconexión de descarga, telemática y presión de llantas.			
PANTALLA DIGITAL (EN PANEL DE INSTRUMENTOS)	Pantalla digital dividida en 4 cuadrantes. Ubicada bajo el tacómetro y velocímetro. Mensajes de advertencia, brújula, termómetro exterior, indicador de economía de combustible y lectura de códigos de falla.			
VID (PANTALLA DE INFORMACIÓN DEL VEHÍCULO)	Controla: Medidor y monitoreo de viaje, velocidad promedio, economía de combustible instantánea, códigos de diagnóstico del sistema eléctrico y motor, pronósticos, configuración general, video (proyección de cámara trasera), USD (vida del chasis y motor), desgaste de frenos. Opcional: Presión de llantas y desgaste de frenos (depende del equipo instalado).			

	56" HI-RISE		73" SKY-RISE	
	Premium	Limited	Premium	Limited
CABINA / DORMITORIO	<ul style="list-style-type: none"> <li>Color interior a elegir: gris, azul o ladrillo.</li> <li>Aplicaciones en imitación madera.</li> <li>Guardarropa en panel trasero cubierto.</li> <li>3 gabinetes de almacenaje en dormitorio.</li> <li>Gabinete de almacenaje debajo de cama.</li> <li>Charola para TV*.</li> </ul> Opcional: <ul style="list-style-type: none"> <li>3 gabinetes adicionales para almacenaje en dormitorio.</li> <li>Gabinete para Servibar*.</li> <li>Gabinete tipo torre.</li> </ul> *Incluye conexiones de corriente. No incluye equipo: servibar y/o TV.	<ul style="list-style-type: none"> <li>Color interior a elegir: gris, azul o ladrillo.</li> <li>Aplicaciones en imitación madera.</li> <li>Guardarropa en panel trasero cubierto.</li> <li>Litera en lugar de guardarropa trasero.</li> <li>3 gabinetes de almacenaje en dormitorio.</li> <li>Gabinete de almacenaje debajo de cama.</li> <li>Charola para TV*.</li> </ul> Opcional: <ul style="list-style-type: none"> <li>3 gabinetes adicionales para almacenaje en dormitorio.</li> <li>Gabinete para Servibar*.</li> <li>Gabinete tipo torre.</li> </ul> *Incluye conexiones de corriente. No incluye equipo: servibar y/o TV.		
PANEL DE CONTROL DEL DORMITORIO	Convertidor de corriente (12V DC a 110V AC) con indicador. Caja de fusibles independiente. Control de clima (temperatura ambiental / termostato). Tablero con acabado madera. Opcional: A elegir 3 colores de interiores: gris, azul o ladrillo.			
ASIENTO DEL OPERADOR Y COPILOTO	Suspensión reforzada tipo "tijera". Cinturón de seguridad de 3 puntos. Respaldo con soporte lumbar ajustable. Asiento en piel, neumático y giratorio.			
SUSPENSIÓN DE CABINA	<ul style="list-style-type: none"> <li>Primer sistema en la industria con barras integradas controladoras de presión de longitud.</li> <li>Cuatro puntos de control de movimiento longitudinal y lateral.</li> <li>Amortiguadores de amplia carrera que proveen un mejor y más suave manejo.</li> </ul>			
CONECTOR USB EN CONSOLA CENTRAL	Descarga de información de operación, consumo de combustible, kilometraje, etc.			
RADIO DE ENTRETENIMIENTO	Radio AM / FM / CD / MP3 2 bocinas de 5" en cabina. 2 bocinas de 6" en dormitorio. 2 tweeters.			
LIMPIAPARABRISAS INTERMITENTE CON VELOCIDAD VARIABLE	Encendido de faros al accionar limpiadores.			



A NAVISTAR COMPANY

	56" HI-RISE		73" SKY-RISE	
	Premium	Limited	Premium	Limited
LUZ AUXILIAR DE FRENO	✓	✓	✓	✓
SISTEMA DE ACCESO REMOTO, SEGUROS ELÉCTRICOS CON CIERRE Y APERTURA AUTOMÁTICOS	✓	✓	✓	✓
SISTEMA DE ALARMA ANTIROBO	✓	✓	✓	✓
VENTANAS ELÉCTRICAS	✓	✓	✓	✓
PREPARACIÓN PARA MONTAJE DE OMNITRACKS	✓	✓	✓	✓
PREVIAJE	✓	✓	✓	✓
VOLANTE EN PIEL	✓	✓	✓	✓
VOLANTE EN PIEL CON ACABADO EN IMITACIÓN MADERA		✓		✓
DEFLECTOR	✓	✓		
2a. LITERA			✓	✓
DETALLES EN IMITACIÓN MADERA		✓		✓
CORTINA DE PARABRISAS		✓		✓
INDICADORES DE TABLERO CON FONDO BLANCO		✓		✓
INDICADORES DE TABLERO CON FONDO NEGRO	✓		✓	
INDICADORES CON BISEL CROMADO	✓	✓	✓	✓
MARCO Y MANIJAS EXTERIORES CROMADAS		✓		✓
DEFENSA CROMADA		✓		✓
DEFENSA COLOR DE CARROCERÍA	✓		✓	
TANQUES DE AIRE DE ALUMINIO	✓	✓	✓	✓
ESPEJOS LATERALES EN COLOR DE LA CARROCERÍA	✓		✓	
ESPEJOS LATERALES CROMADOS		✓		✓
FAROS DE NIEBLA		✓		✓

ACCESORIOS OPCIONALES	56" HI-RISE		73" SKY-RISE	
	Premium	Limited	Premium	Limited
HEAD RACK	✓	✓	✓	✓
QUINTA RUEDA HOLLAND, JOST O BARTLETT	✓	✓	✓	✓
CAJAS DE HERRAMIENTAS SENCILLAS O CON PAQUETE DE ACCESO	✓	✓	✓	✓
SALPICADERAS CROMADAS Y PLÁSTICAS	✓	✓	✓	✓
TORRETAS Y ACCESORIOS DE ILUMINACIÓN	✓	✓	✓	✓
PORTA CADENAS / PORTA ESLINGAS	✓	✓	✓	✓
SISTEMA ELI PARA QUINTA RUEDA HOLLAND (INDICADOR ELECTRÓNICO DE ENGANCHE)	✓	✓	✓	✓

DIMENSIONES EXTERIORES	56" HI-RISE		73" SKY-RISE	
	Premium	Limited	Premium	Limited
DISTANCIA ENTRE EJES (WB)	207" 5,258 mm.		234" 5,943 mm.	
DISTANCIA DE FINAL DE CABINA A FINAL DE EJE TRASERO (CF)	152" 3,861 mm.		151.6" 3,850 mm.	
DISTANCIA PARTE TRASERA DE CABINA A CENTRO DEL EJE TRASERO (CA)	89.2" 2,265 mm.		88.6" 2,247 mm.	
DISTANCIA DEFENSA A CENTRO DE EJE DELANTERO (BA)	50.2" 1,275 mm.			
DISTANCIA DE CENTRO DE EJE TRASERO A FINAL DE CHASIS (AF)	63" 1,600 mm.			
DISTANCIA DE CENTRO DEL EJE DELANTERO A FINAL DE CABINA	117.8" 2,992 mm.		135" 3,429 mm.	
DISTANCIA DE DEFENSA A PARTE TRASERA DE CABINA (BBC)	168" 4,267 mm.		185.6" 4,715 mm.	
LARGO TOTAL (OAL)	320.2" 8,133 mm.		337.2" 8,565 mm.	
ANCHO TOTAL (ESPEJO A ESPEJO)	115.5" 2,924 mm.			
ANCHO SIN ESPEJOS	95.4" 2,424 mm.			
ALTURA QUINTA RUEDA	Sin carga: 48" 1,219 mm. Con carga: 47" 1,193 mm.			
PESO BRUTO VEHICULAR (PBV)	60,000 lb.		60,000 lb.	
PESO BRUTO COMBINADO	140,000 lb.		140,000 lb. Máximo	
PESO VEHICULAR*	19,700 lb.*		20,860 lb.*	

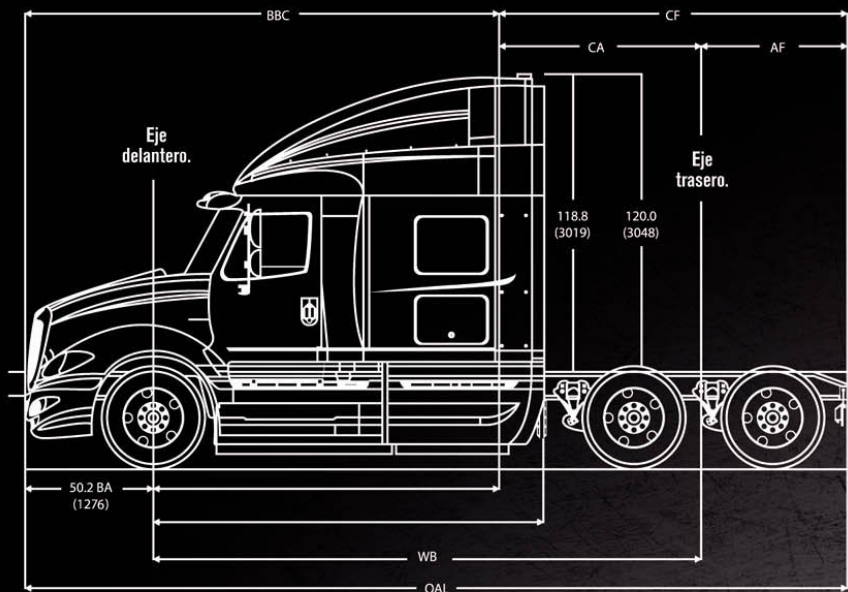

\* Incluye el peso del combustible.

NOTA: Los pesos vehiculares son aproximados y pueden variar de acuerdo a las especificaciones del vehículo.