

# DATOS TÉCNICOS

# CITYStar

MOTOR

**MAXXFORCE 5**  
INTERNATIONAL DIESEL POWER

Potencia: 200 HP @ 2700 RPM  
Torque: 440 lbs.- ft. @ 1800 RPM  
Desplazamiento: 4.5  
Cumple con la norma vigente: EPA 04



## CITYSTAR 16,000 LBS.

Torque: 440 lbs. - ft. @ 1,800 RPM  
Desplazamiento: 4.5 lts.  
Peso bruto vehicular: 16,000 lbs. (7,258 kgs.)  
Eje delantero: Dana Spicer de 6,000 lbs. (2,722 kgs.) de capacidad  
Eje trasero: Dana Spicer de 11,000 lbs. (4,990 kgs.) de capacidad

## CITYSTAR 19,500 LBS.

Torque: 440 lbs. - ft. @ 1,800 RPM  
Desplazamiento: 4.5 lts.  
Peso bruto vehicular: 19,500 lbs. (8,845 kgs.)  
Eje delantero: Dana Spicer de 7,000 lbs. (3,175 kgs.) de capacidad  
Eje trasero: Dana Spicer de 13,500 lbs. (6,124 kgs.) de capacidad

### TRANSMISIÓN:

Automática de 5 vel. con sobremarcha

### RUEDAS:

De acero pintado, de 19.5" con 10 birlos

### LLANTAS DELANTERAS:

225/70R19.5

### LLANTAS TRASERAS:

225/70R19.5 doble rodada

### EQUIPO DE SEGURIDAD:

Triángulos reflejantes  
Gato y herramienta  
Extintidor  
Cinturones de seguridad de 3 puntos para conductor y pasajero  
Central de 2 puntos

### SUSPENSIÓN TRASERA:

Muelles de rango variable con amortiguadores

### SUSPENSIÓN DELANTERA:

Muelle con amortiguadores y barra estabilizadora

### ALTERNADOR:

12 V-135 amp.

### BATERÍA:

Dos baterías de 12 volts de libre mantenimiento

### COMBUSTIBLE:

Tanques de combustible  
Tanque de acero (Citystar 500 y 600)  
Estándar para todas las versiones 35 gal. (133 lts)  
Opciones para 137" y 149" de distancia entre ejes:  
Un tanque central de 40 gal. (155 lts.)  
Dos tanques de 35 gal. (133 lts.) cada uno (uno por lado).  
(excepto para modelo de 113" entre ejes)

### CHASIS:

Patines en "C"

### FRENOS:

De disco en las 4 ruedas con sistema antibloqueo (ABS)

### EQUIPO OPCIONAL:

- Más de mil colores
- Alarma de reversa
- Preparación para toma de fuerza (PTO)
- Asientos en tela
- Seguros y vidrios eléctricos
- Control remoto para apertura de seguros de puertas
- Radio Panasonic AM/FM, Cd y reloj
- Rines de aluminio (delanteros y exteriores traseros)
- Aire acondicionado Modine

### EXTERIOR DE CABINA:

Cabina de lujo en acero galvanizado  
Refuerzo vertical delantero, que proporciona resistencia ante un impacto frontal  
Espejos abatibles montados sobre la cabina  
Parrilla cromada  
Pintura: doble capa con terminado a base de uretano con tratamiento anticorrosivo por inmersión

Dimensiones: CityStar 16,000 y 19,500 lbs.

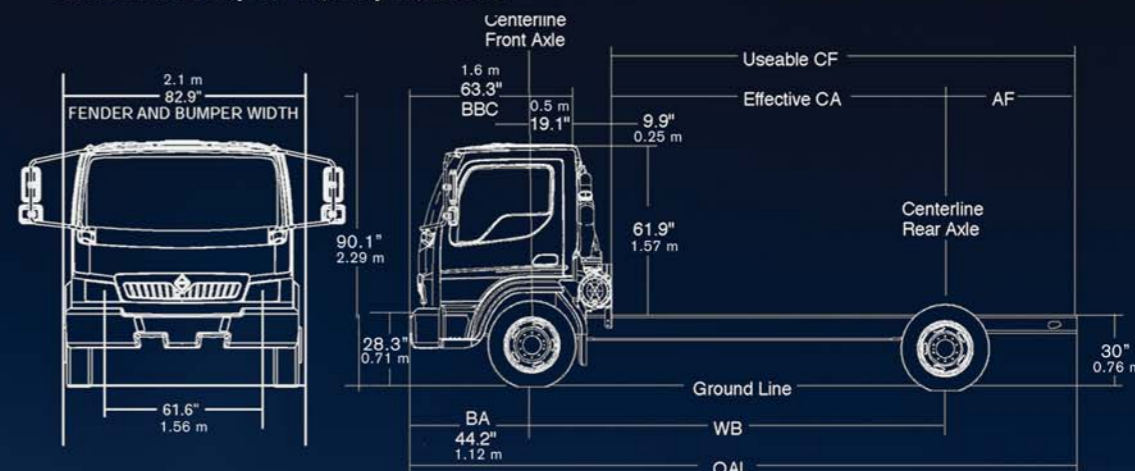

### INTERIOR DE CABINA:

Estándar con asientos en vinil  
Opcional: asiento en tela  
Compartimiento superior y en puertas  
Luz interior  
Volante de posiciones (altura-profundidad)  
Gran espacio interior  
Calefacción incluida

Dimensiones: CityStar 500 / CityStar 600

	pulg	mts	pulg	mts	pulg	mts	pulg	mts	pulg	mts
Distancia entre ejes (WB)	113	2.87	137	3.48	149	3.78	167	4.24	185	4.7
Longitud total (OAL)	220.2	5.59	244.2	6.20	268.2	6.81	287.3	7.29	325.7	8.27
Cabina al eje (CA)	84	2.13	108	2.74	120	3.05	138	3.51	156	3.96
Eje al final del chasis (AF)	63	1.6	63	1.6	75	1.9	75	1.9	96	2.44
Cabina al final del chasis (CF)	147	3.73	171	4.34	195	4.95	213.6	5.43	252	6.40



# IE



A NAVISTAR COMPANY